

**SIVAS.**

Die ERP II Software  
für Einzel-, Variantenfertiger  
und Anlagenbau

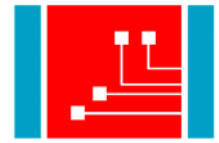

schrempp edv

SIVAS

Denn für Qualität ist es nie zu spät

07821.9509-0

## Branchenlösung: Getriebebau

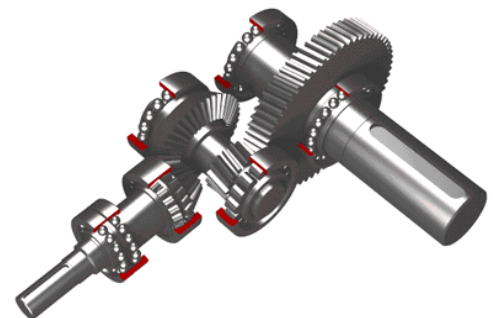
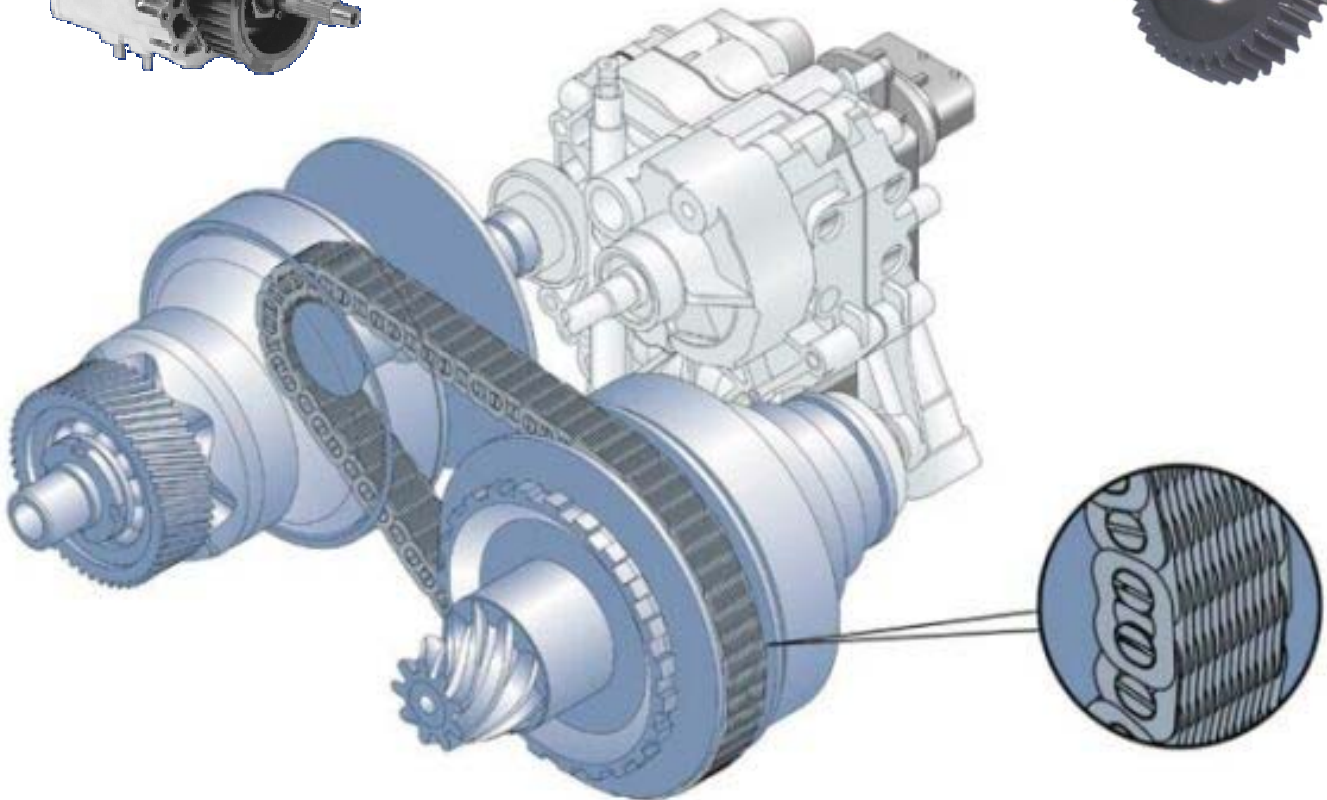
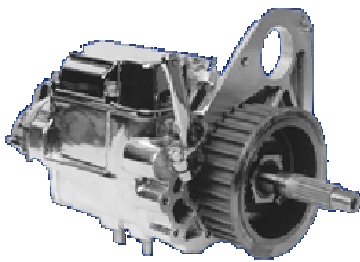

Schrempp edv GmbH, Rainer-Haungs-Strasse A70, 77933 Lahr, Telefon 0049-(0)7821.95090, Telefax 0049-(0)7821.950999  
<http://www.schrempp-edv.de>, eMail: [info@schrempp-edv.de](mailto:info@schrempp-edv.de)

## Getriebebau

*Erfolg durch Integration* 2

*Erfolg durch Flexibilität* 2

*Erfolg durch Variantenmanagement* 2

*Erfolg durch CRM* 3

*Erfolg durch Grob/Feinplanung mit integrierter BDE/PZE* 3

*Erfolg durch MAWI* 3

*Erfolg durch Berücksichtigung spezifischer Belange des Getriebebaus* 4

*Erfolg durch Kalkulation* 4

*Erfolg durch Kompetenz* 4

## Erfolg durch Integration

Im Getriebebau wird der Weg zwischen Erfolg und Misserfolg immer mehr zu einer schmalen Gratwanderung. Oft entscheidet die Schnelligkeit zu einem hohen Prozentsatz genau darüber. Reaktionszeiten auf Kundenwünsche, Lieferzeiten, Teileversorgung, unternehmensübergreifendes Zusammenspiel; die Liste der Themenbereiche in denen Schnelligkeit eine bedeutende Rolle spielt, lässt sich beliebig fortführen. Um überhaupt eine Möglichkeit zu besitzen Ihre Prozesse entlang der Wertschöpfungskette zu optimieren, bedarf es eines Systems das eine vollständige Integration des gesamten Auftragsabwicklungsprozesses bietet, einschließlich Nachkalkulation, Servicemodul und ohne Schnittstellenprobleme und Informationsverluste.

**SIVAS ERP II** ist speziell für die Belange und Anforderungen im Getriebebau konzipiert. Ob Entwicklung, Fertigung, Vormontage, Endmontage oder Nachbetreuung, eine perfektes Zusammenspiel und gezieltes Ineinandergreifen der einzelnen Zahnrädchen Ihres Unternehmens ist jederzeit gegeben.

## Erfolg durch Flexibilität

Ein integriertes Workflow-System erlaubt Ihnen die eigenen Prozesse in **SIVAS ERP II** abzubilden. Im Zusammenspiel mit unserem Modul SIK, das für variable Merkmalsleisten steht, haben Sie die Möglichkeit Ihre Unternehmensspezifikationen, Ihre Datenblätter, Ihre Protokollblätter, Ihre technischen Berechnungen, usw. im System zu hinterlegen, um so dafür zu sorgen, dass nichts vergessen wird, nichts falsch berechnet, ausgefüllt, konzipiert wird, nichts unerledigt bleibt und ebenso kann damit das System jedes beliebige Ereignis überwachen um dann genauso zu reagieren wie Sie es wünschen. Workflow und SIK bieten Ihnen diese Flexibilität um Ihre individuellen Anforderungen leicht anzupassen und garantiert gleichzeitig, dass Sie immer im Standard bleiben.

Definieren Sie dynamisch Ihre spezifischen Prozessketten, die automatisiert und lückenlos überwacht werden können!

## Erfolg durch Variantenmanagement

Herzstück im Getriebebau ist und bleibt die Variantenthematik und das effiziente Arbeiten damit, um so Produktivität und Rentabilität Ihres Unternehmens steigern zu können. Sie wollen die Erwartungen Ihrer Kunden nicht nur zu 95% erfüllen, sondern die Möglichkeit besitzen, sowohl Ihre Standardprodukte, Ihre Standardbaugruppen und Ihre Standardteile effizient einsetzen zu können, als auch schnell und effektiv auf besondere Wünsche Ihrer Kunden reagieren zu können, die individuell sind und genau so individuell auftragsbezogen behandelt werden müssen, ohne dabei an Effizienz zu verlieren.

**SIVAS ERP II** bietet Ihnen diese Möglichkeit. Unser Modul TOS (technisches Ordnungssystem) erfüllt Ihre Variantenerwartungen genauso wie Ihren Wunsch an Normierung, einheitlichem Sprachgebrauch in Ihrem Unternehmen und die Möglichkeit schnell über Merkmale gleiche oder ähnliche Teile, Baugruppen oder Produkte zu suchen und auch zu finden. Dieses hierarchische Merkmalsystem, das von Ihnen völlig frei konfigurierbar ist, kann dabei selbstverständlich auch mit Bedingungen, Regeln und Formeln arbeiten. D.h. abhängig von z.B. Übersetzungsverhältnis und/oder Antrieb über Vollwelle/Hohlwelle und/oder Stufenanzahl und/oder Motoranbau über Flansch/Kupplung können weitere Merkmale automatisch ermittelt (z.B. thermische Grenzleistung) oder automatisch berechnet (z.B. Massenträgheitsmoment, Kräfte, ...) werden.

Setzen Sie sich einfach kurz mit uns in Verbindung und wir erstellen Ihnen ein einfaches Beispielmerkmalsystem für Ihre Produkte mit Ihren Merkmalen. Dieses führen wir Ihnen dann gerne vor, so dass Sie Gespür dafür bekommen wie mächtig dieses Modul für den Getriebebau ist und was für Möglichkeiten der Getriebebau damit bekommt.

Befriedigen Sie die Wünsche Ihrer Kunden zu 100% ohne interne Effizienzverluste!

## Erfolg durch CRM

Ein Geschäftspartner ist am Telefon. Welche Getriebe hat er bereits? Wie ist die jeweilige Historie der einzelnen Getriebe? Welche Telefonate, Besprechungen, Vereinbarungen, Verträge existieren mit diesem Geschäftspartner? Wie sind die jeweiligen Seriennummern?

Diese Fragen und viele mehr gilt es in Sekundenschnelle zu beantworten.

**SIVAS ERP II** unterstützt Sie dabei und legt Ihnen alles was Sie wissen wollen offen. Dabei informieren Sie sich zentral nicht nur über Kunden, sondern selbstverständlich auch über Lieferanten, Vertreter, Konzerne, Interessenten, Wettbewerber, usw. Zusätzlich können Sie hieraus Aktionen und Kampagnen starten. Die Datenbank findet für Sie die Geschäftspartner, die z.B. im letzten Jahr eine bestimmtes Produkt gekauft haben, die mehr als x Euro Umsatz mit Ihnen gemacht haben, die ein freigegebenes Budget von y Euro besitzen, die seit drei Jahren gar nicht mehr bestellt haben, usw. Alle diese gefundenen Geschäftspartner, nach den von Ihnen frei definierten Selektionskriterien, werden dann mit einem speziell zugeschnittenen Serienbrief angeschrieben.

Ohne das Wort despektierlich zu meinen bietet Ihnen **SIVAS ERP II** den „gläsernen“ Geschäftspartner!

## Erfolg durch Grob/Feinplanung mit integrierter BDE/PZE

Mit **SIVAS ERP II** kann schon im Projektmanagement noch im Angebotsfall vor Erteilung eines Auftrages mit Grob- und/oder Feinplänen gearbeitet werden, um so sofort Auswirkungen auf Ressourcen im Vorfeld beurteilen zu können.

Über Simulationen lassen sich einfach und schnell Was-wäre-wenn-Szenarien durchspielen. Diese Pläne oder einzelne Termine dieser Pläne können dann im Auftragsfall selbstverständlich übernommen und gegebenenfalls geändert, ergänzt oder verfeinert werden. Die Feinplanung terminiert online immer sowohl alle Tätigkeiten mit Belastungen auf den Ressourcen unter Berücksichtigung der Kapazitäten, als auch die dazugehörigen Materialbedarfe. In den Plantafeln können Sie sich sofort einen grafisch aufbereiteten Überblick verschaffen.

Werden Zeiten über unser integriertes BDE-Modul (Betriebsdatenerfassung) gemeldet, sind diese gemeldeten Zeiten sofort einsehbar und lassen damit zu jeder Zeit erkennen, wie der aktuelle Stand ist und der Fortschritt gegenüber dem letzten Mal sich entwickelt hat.

Verzichten Sie nicht mehr auf Meilensteine, gleichzeitige Planung von Kapazitäts- und Materialbedarf, automatische Überwachung der relevanten Termine und Echtzeitfortschrittskontrolle!

## Erfolg durch MAWI

Eine effiziente Beschaffung ist im Getriebebau eine zentrale Voraussetzung für Ihren Unternehmenserfolg. Für die termingerechte Abwicklung von Kundenaufträgen ist es wichtig, Informationen ohne zeitliche Verzögerungen bereit zu halten. Der Einkauf ersieht mit **SIVAS ERP II** sofort jede neue auftragsbezogene Position, sogar noch vor deren Freigabe und kann damit ohne jeglichen Zeitverlust reagieren und z.B. Vorkaufanfragen starten. Eine Kumulierung gleicher Bedarfspositionen zu einer Bestellposition und dies ohne Verlust zu dem jeweiligen Auftragsbezug ist natürlich möglich, genauso wie Angebotsvergleiche, Auswärtsbearbeitungen, Kauf Baugruppen, evtl. unter Beistellungen von Teilen.

Standardfunktionalitäten wie Dispoläufe, Lagerteilverwaltung, Sicherheitsbestandsverwaltung, Pflege Wiederbeschaffungszeiten zur Erhöhung Ihrer Liquidität, Verwaltung unterschiedlicher Lieferanten zu einem Teil mit der jeweiligen Teilenummer des Lieferanten und vieles mehr erleichtern Ihren Mitarbeitern in der Materialwirtschaft das tägliche Arbeiten.

Rechnungsprüfung, Wareneingangsmo-  
dul, QS/QM-Prüfung, Reklamations-/  
Mahnwesen, Inventur runden diesen Bereich ab.

Sorgen Sie dafür, dass Sie die richtigen Teile, am richtigen Ort, zur richtigen Zeit haben!

Die ERP II Software  
für Einzel-, Variantenfertiger  
und Anlagenbau



## Erfolg durch Berücksichtigung spezifischer Belange des Getriebebaus

Der Getriebebau zeichnet sich durch eine Vielzahl an Gegebenheiten aus, die sehr speziell in dieser Branche zu finden sind. Diesen gilt es natürlich in besonderem Maße Rechnung zu tragen.

Als branchenspezifische Lösung für den Getriebebau bietet **SIVAS ERP II** solche Funktionalitäten.

Wachsende Stücklisten, die die Möglichkeit bieten sofort zu reagieren, ohne dass komplette Stücklisten bis zur letzten Ebene freigegeben sein müssen. Ein Auftrag kann konzipiert werden sowohl aus Grunddaten als auch aus individuellen Auftragsdaten und dabei kann auf alle bisherigen Auftragsdaten zugegriffen werden, um sich somit aus einem unerschöpflichen Archiv an bestehenden Aufträgen bedienen zu können. Aber nicht nur komplette Aufträge, Projekte, usw. können dabei berücksichtigt werden, es

besteht auch die Möglichkeit sich einzelne Zweige aus Aufträgen zu kopieren und erneut zu nutzen.

Langläuferteile können vorab freigegeben und bestellt werden, ohne dass die schlussendliche Stücklistenposition bekannt ist. Ist diese dann zu einem späteren Zeitpunkt definiert, kann **SIVAS ERP II** die bestellten Langläufer automatisch zuordnen und behält dabei an jeder relevanten Position den Bezug zur Bestellung, als auch in der Bestellung den Auftragsbezug zu jeder der relevanten Position.

Für Unikatteile oder Exotenteile besteht die Möglichkeit eine Teilenummer aus dem Auftragsbezug heraus zu generieren, so dass für jeden sofort ersichtlich ist, dass dieses Teil für diesen Auftrag gebraucht wird aber in keinem anderen Auftrag verwendet werden oder als Standardteil zurückgeschrieben werden kann.

Der Getriebebau weist Besonderheiten auf, die ein ERP-System unabdingbar abdecken muss!

## Erfolg durch Kalkulation

Oft genug wird auch im Getriebebau nicht nur mit Verkaufspreislisten gearbeitet,

sondern es existiert der Bedarf nach einer Auftragskalkulation.

**SIVAS ERP II** umfasst die Kalkulation von Projekten und Angeboten. So kann schon im Vorfeld ermittelt werden, wie ein möglicher Auftrag monetär aussehen wird. Dies ist interessant für die Ermittlung von Preisuntergrenzen als auch für eine Deckungsbeitragsrechnung vorab. Zusätzlich beinhaltet Vor-, Nach- und die mitlaufende Kalkulation, die Auftragsbewertung und die Ware in Arbeit. Sowohl für einzelne Teile, als auch für Baugruppen, als auch für Projekte und Aufträge sind beliebig viele Kalkulationsläufe möglich. So lassen sich wieder einfach Was-wäre-wenn-Szenarien durchspielen und Sie sehen sofort die finanziellen Auswirkungen, wenn z.B. zusätzliche Tätigkeiten, anderes Material, Fremdbearbeitung, Leiharbeiter im Einsatz, Überstunden, usw. für einen Auftrag nötig werden. Für nahezu alle Kalkulationsmöglichkeiten stehen Bewertungen mittels Voll- und Teilkostenrechnung zur Verfügung. Die Schemata zur Berechnung der Grenzkosten, des Deckungsbeitrages, der Vollkosten, usw. lassen sich über individuelle, frei definierbare Formeln festlegen. So kann die Firmenstrategie für die Preisbildung beinhaltet sein und können zu Simulationszwecken über dynamische Einflussgrößen verändert werden.

Erfolg ist planbar!

## Erfolg durch Kompetenz

Genauso wie Sie gegenüber Ihren Geschäftspartnern mit Kompetenz auftreten müssen um Erfolg zu haben, stehen wir unter Ihrer Beobachtung hinsichtlich unserer Kompetenz und der Qualität unserer Arbeit und unserer Beratung. Zögern Sie nicht, informieren Sie sich bei unseren Referenzen über uns, über unser Produkt und eben auch über unsere Kompetenz.

Im Zusammenspiel mit Ihnen, Ihrem Fachwissen im Getriebebau und unserem Fachwissen in der EDV-unterstützten Prozessoptimierung, Lieferzeitorientierung, Produktstrategie, Ertragsoptimierung, usw. mit **SIVAS ERP II** wird sich Ihr Unternehmen so weiterentwickeln, dass es den Anforderungen von morgen schon heute gerecht wird.

Stellen Sie uns auf die Probe!  
Gemeinsam können wir viel bewirken!



### Schrempp edv GmbH

Rainer-Haungs-Straße A70  
77933 Lahr

Telefon: 0049-(0)7821-9509-0  
Telefax: 0049-(0)7821-9509-99  
E-Mail: info@schrempp-edv.de  
Internet: www.schrempp-edv.de

Geschäftsführer: Gustel Schrempp

Das Unternehmen Schrempp edv  
Ein zuverlässiger Partner

Software-Entwicklung für Produktions- und Handelsbetriebe: Das sind unsere Kompetenzen; darauf konzentrieren wir uns. Seit der Gründung von Schrempp edv im Jahre 1980 sind wir mit Kompetenz vom Projektmanagement bis zur Programmierung im ORACLE Umfeld. Unser Leistungsangebot entwickelt sich den Markterfordernissen und dem technischen Fortschritt entsprechend weiter.

Erfahrung bedeutet für Schrempp edv nicht einfach auf Tradition und langjähriges Bestehen zu verweisen. Erfahrung heißt für uns vor allem die Bedürfnisse und Wünsche unserer Kunden zu kennen, damit wir Ihnen ein zuverlässiger Partner sein können.



### Unsere Dienstleistungen und Lösungen:

- ERP II Software SIVAS
- Warenwirtschafts-System WWS-POS
- Hardware, Software, Netzwerke
- ORACLE als Datenbankplattform
- Seminare / Schulungen